

JOINT D'ARBRE COMPLET

Air Mizer®



INPRO/SEAL®
A DOVER COMPANY

UNE SOLUTION PERMANENTE AUX PROBLÈMES DE PERTE DE PRODUIT ET DE CONTAMINATION

Plus qu'une perte de produit

Dans les équipements qui manipulent des matières comme les malaxeurs, les mélangeurs ou les agitateurs, on observe souvent des fuites qui sont le résultat d'une étanchéité inefficace. Dans ces applications, la poudre, le liquide ou le solide en vrac se déplace le long de l'arbre et traverse le dispositif d'étanchéité pour finir dans le milieu ambiant. Cette perte de produit entraîne des coûts de production plus élevés, une maintenance accrue, des préoccupations environnementales et des conditions de travail dangereuses.

Le résultat est donc bien plus qu'une simple perte de produit.



Les pertes de produit entraînent des coûts de production plus élevés, une maintenance accrue, des temps d'arrêt plus longs et des préoccupations environnementales.

Le coût élevé des joints d'étanchéité par contact

Les tresses, les garnitures mécaniques et les joints à lèvres sont couramment utilisés pour tenter de réduire les pertes de produit et les contaminations. Toutes ces méthodes reposent sur un contact avec l'arbre pour assurer l'étanchéité de la cuve. Même si ces dispositifs fonctionnent bien au début, ils finissent avec le temps par s'user ou par creuser une rainure dans l'arbre au niveau du point de contact ; le joint perd alors toute efficacité et doit être remplacé.

La durée de vie courte et imprévisible des joints d'étanchéité par contact en fait des dispositifs inadéquats pour résoudre le problème des pertes de produit au moyen d'un joint étanche fiable. Sur ces équipements qui manipulent des matières à faible vitesse et à basse pression, les mouvements et le désalignement d'un arbre posent également un problème pour assurer une bonne étanchéité à l'aide de ces méthodes.

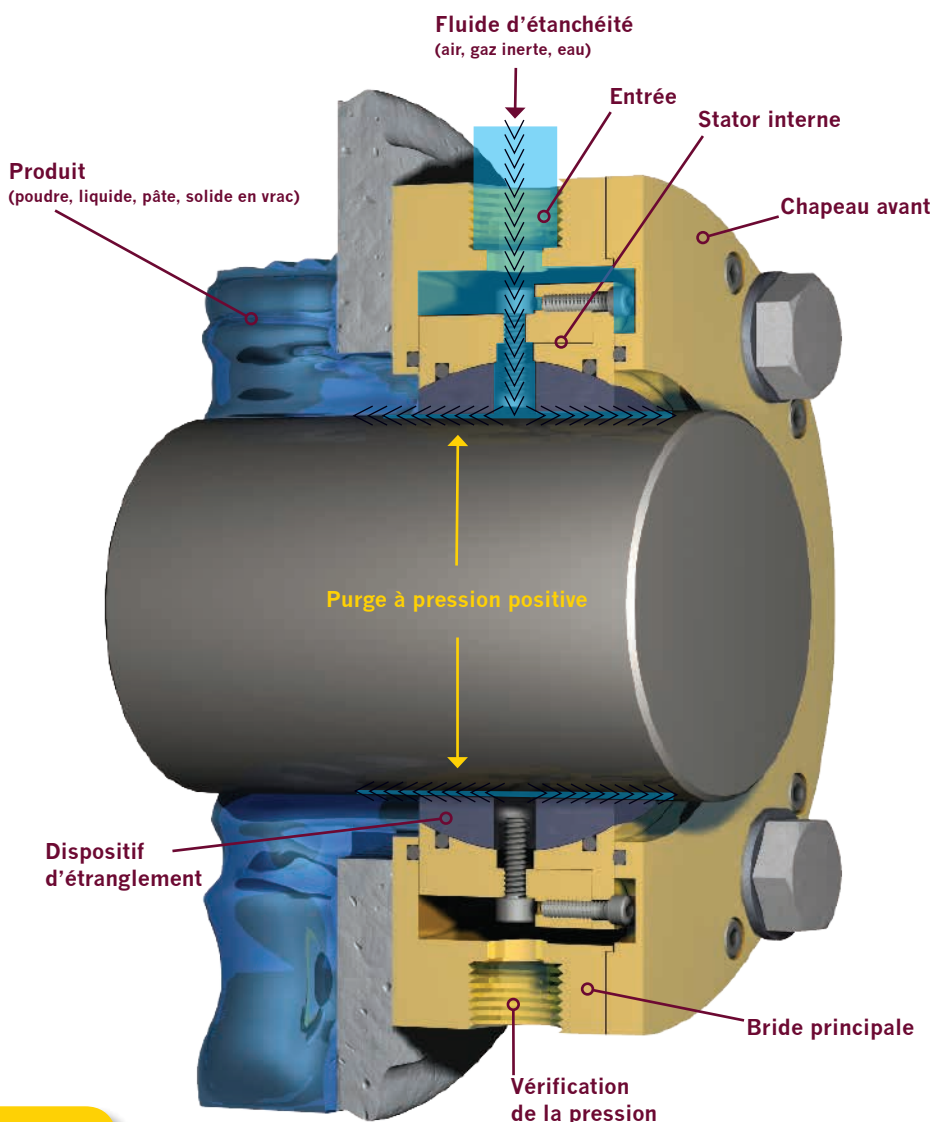

**MODÈLES EN
DEUX PARTIES (SÉCABLES)
DISPONIBLES**

ALÉSAGE LISSE

La solution d'Inpro/Seal®

Le joint d'arbre Air Mizer® d'Inpro/Seal est un joint permanent qui utilise une purge à pression positive le long de l'arbre pour assurer une étanchéité efficace, empêchant ainsi à la fois le produit ou des émissions dangereuses de s'échapper dans l'atmosphère et les contaminants de pénétrer dans la cuve. Conçu pour durer aussi longtemps que votre matériel, le joint d'arbre breveté Air Mizer, inusable et sans contact, ne nécessite aucun entretien.

Cette technologie unique assure l'étanchéité de l'arbre en injectant de petites quantités d'air, de gaz inerte ou d'eau dans un petit espace situé entre le dispositif d'étranglement et l'arbre, lequel se trouve ainsi pressurisé. L'air ou le fluide d'étanchéité utilisé est réparti régulièrement autour de l'arbre afin d'éviter les « points morts ». Il est dirigé en direction du produit et du milieu extérieur, afin d'assurer une protection à la fois contre la perte de produit et contre les contaminations.

À l'inverse des joints classiques, le joint d'étanchéité Air Mizer est complètement articulé afin de s'adapter au mouvement radial et angulaire et au faux-rond de rotation de l'arbre. Il assure l'étanchéité de l'arbre vis-à-vis des poudres, des liquides, des pâtes et des solides en vrac.

Avantages :

- Des solutions techniques personnalisées, adaptées à votre application et à votre environnement opérationnel
- Un joint d'arbre permanent, inusable, sans contact et sans entretien
- Modèles en deux parties (sécables) disponibles pour faciliter l'installation
- Assure une étanchéité efficace avec de très petites quantités d'air, de gaz inerte ou d'eau
- Peut être monté par le fabricant de l'équipement d'origine ou installé sur site après coup
- S'adapte au mouvement radial et angulaire et au faux-rond de rotation de l'arbre
- Des configurations de montage particulières peuvent être conçues pour des applications spécifiques
- Fabriqué dans des matériaux divers, notamment le bronze et l'acier inoxydable, selon les conditions de corrosion et de température
- Conçus pour des arbres d'un diamètre allant de 16 mm à 1 200 mm (0,625 à 48,0 po)

* En utilisant une forme spéciale et des matériaux particuliers, il est possible de fabriquer des produits dépassant ces caractéristiques.

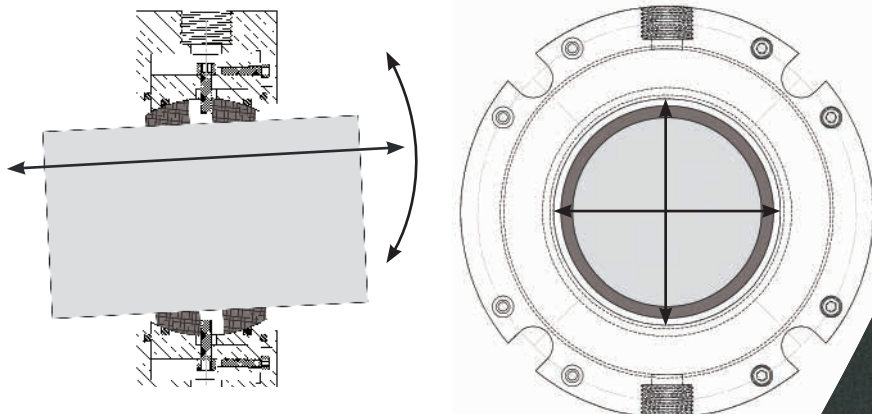

Le joint d'arbre Air Mizer® d'Inpro/Seal est conçu pour des conditions extrêmes, notamment en ce qui concerne le mouvement radial et angulaire et le faux-rond de rotation de l'arbre.



CERTIFIÉ USDA



JOINT CEMA

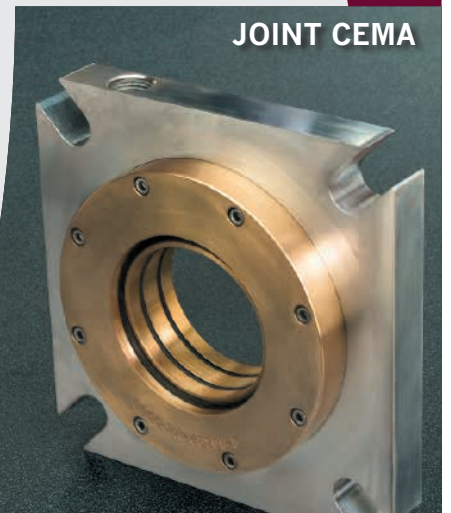

QUALITÉ ALIMENTAIRE



PERFORMANCES GARANTIES

Inpro/Seal® Air Mizer® bénéficie d'une garantie inconditionnelle sur la performance. Pour plus d'informations, consultez notre site web.

Un service client incomparable

Le réseau mondial de vente d'Inpro/Seal vous garantit systématiquement la technologie appropriée à votre application, au moment même où vous en avez besoin. Nous sommes conscients du fait que le temps, c'est de l'argent. C'est pourquoi nous offrons les délais d'approvisionnement les plus courts du secteur, même sur les nouveaux produits. Quelle que soit votre application, nous pouvons livrer une solution technique sur mesure, conçue spécialement pour satisfaire vos besoins.

Une technologie sur laquelle vous pouvez compter, accompagnée d'un service client qui saura vous donner satisfaction.

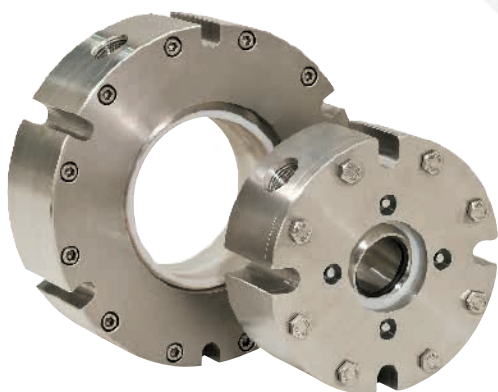

Les joints d'arbre de qualité alimentaire Air Mizer® et Air Mizer certifié USDA répondent aux normes les plus exigeantes de l'industrie agroalimentaire.

Une solution universelle

Le joint d'arbre Air Mizer® d'Inpro/Seal® est un joint d'arbre permanent destiné aux malaxeurs, aux mélangeurs, aux agitateurs, aux écluses rotatives, aux transporteurs à vis, aux pulpeurs et autres équipements manipulant des matières. Cette technologie a été appliquée dans des secteurs divers comme la chimie, l'agroalimentaire, l'extraction minière, la production électrique, les industries de transformation et l'industrie des pâtes et papiers.

Quelle que soit la taille ou la complexité de votre application, Inpro/Seal peut concevoir un joint d'arbre Air Mizer conforme à votre cahier des charges.

Une expérience solide

Les joints d'arbre permanents requièrent une solution technique sur mesure tenant compte de l'ensemble des facteurs suivants :

- Machines
- Type de produit
- Conditions de température
- Configurations de montage
- Mouvements de l'arbre
- Désalignement de l'arbre
- Spécification des matériaux

Nul besoin d'être un spécialiste ; notre équipe expérimentée est là pour vous aider. Vous pouvez faire confiance à Inpro/Seal, leader dans le domaine de la protection des paliers et des systèmes, pour maximiser le temps de fonctionnement de votre application. Depuis plus de 30 ans, nous sommes la référence dans le domaine de l'étanchéité des équipements tournants et nous avons installé d'innombrables joints d'arbre permanents dans des installations industrielles réparties dans le monde entier.

L'avantage d'Inpro/Seal

Inpro/Seal s'engage à fournir une technologie innovante et une assistance de qualité à ses clients, et ce pour chaque solution livrée. Lorsque vous traitez avec Inpro/Seal, vous pouvez compter sur :

- Des solutions techniques sur mesure, adaptées à votre application et à votre environnement opérationnel
- Un réseau de vente compétent qui vous apportera une assistance localement
- Une garantie de performance inconditionnelle pour tous les produits

PRÊT À VOUS LANCER ?

Visitez notre site www.inpro-seal.com pour obtenir les coordonnées de votre représentant Inpro/Seal local ou pour demander un devis.

Le joint d'arbre Air Mizer® d'Inpro/Seal® est une solution technique sur mesure. Certaines conceptions sont protégées à la fois par des brevets américains et étrangers, et par des brevets en instance, notamment les brevets américains 7 090 403, 7 396 017, 7 631 878 et 7 727 661.



www.inpro-seal.com | info@inpro-seal.com | +44 141 424 4122